

CORNiCO Company, s.r.o.

Diaľničná cesta 16/B
SK - 903 01 Senec
Slovenská republika



SNACK FOOD SERVICE

NÁVOD NA OBSLUHU A ÚDRŽBU



Výrobník horúcej čokolády Ugolini DELICE

1. TECHNICKÉ ÚDAJE

Demontovateľná priehľadná nádoba	ks	1	1
Kapacita nádoby cca	l	5	3
Rozmery:			
Šírka	cm	26	24
Hĺbka	cm	32	29
Výška	cm	49	41
Váha čistá, cca	kg	6	5
Váha hrubá, cca	kg	7	6
Regulovateľné termostaty	ks	2	1
Príkon	W	800	800
Napätie	V	230	230
Úroveň hlučnosti je nižšia ako 70 dB			

Ď NĚPREHLIADNITE

Údaje týkajúce sa elektrického zapojenia: prečítajte si pozorne údaje zapísané na značke každého výrobku. Táto je umiestnená pod výrobnikom. Pred evidenčným číslom výrobníka sa vždy nachádza symbol #. Údaje nachádzajúce sa na tejto značke sú smerodajné.

Výrobca si vyhradzuje právo zmien bez predchádzajúceho upozornenia.

2. ÚVOD

Doporučujeme si pozorne prečítať tento návod s cieľom oboznámiť sa dobre so všetkými parametrami výrobníka.

Tak ako všetky mechanické výrobky aj výrobník čokolády si vyžaduje pravidelnú údržbu. Jeho bezchybné fungovanie môže ohroziť resp. poškodiť chyby ktorých sa dopustí obsluha pri demontáži a čistení zariadenia. Preto je dôležité aby s pokynmi na obsluhu boli oboznámený všetci zamestnanci ktorý prídu do styku so zariadením.

3. INŠTALÁCIA

1. Vyberte výrobník z obalu.
2. Skontrolujte či výrobník nebol počas prepravy poškodený. V prípade poškodenia kontaktujte dovozcu.
3. Umiestnite výrobník na také miesto, ktoré znesie zaťaženie plného výrobníka.
4. Pred zapojením do siete skontrolujte, či napätie zodpovedá údajom uvedeným na výrobnom štítku. Pre zapojenie nedoporučujeme používať predlžovací kábel.
5. Pri expedícii výrobníka zo závodu nie je výrobník čistený. Pred prvým použitím treba výrobník demontovať a vyčistiť podľa návodu.

!!! POZOR !!!

Ubezpečte sa, že je výrobník správne uzemnený. V opačnom prípade hrozí nebezpečenstvo úrazu elektrickým prúdom a poškodenie výrobníka.

4. PRE BEZCHYBNÚ A SPOLAHLIVÚ FUNKČNOSŤ

1. Nepoužívajte výrobnik skôr ako si prečítate návod na použitie.
2. Nepoužívajte výrobnik pokiaľ nie je správne uzemnený.
3. Nepoužívajte predlžovací kábel.
4. Neuvádzajte výrobnik do činnosti pokiaľ nie je riadne uzavretý a zaistený.
5. Nastrkajte prsty ani iné predmety do chladiacej mriežky, ani do výpustného ventilu.
6. Neotvárajte výrobnik za účelom čistenia alebo údržby, pokiaľ sa nepresvedčíte, že je odpojený z elektrickej siete.
7. Nepremiestňujte výrobnik ani s ním nepohybujte pokiaľ je zapojený do siete.

!!! POZOR !!!

Aby ste predišli možnosti popálenia nemanipulujte s nádobou výrobníka dovtedy, kým nevychladne vyhrievacia platňa.

!!! POZOR !!!

Neskladajte nádobu výrobníka pokiaľ obsahuje horúcu tekutinu.

5. POKYNY PRE POUŽÍVANIE

1. Pred prvým použitím výrobník umyte a vykonajte sanitáciu podľa návodu uvedeného v kapitole 5.3 ČISTENIE.
2. Naplňte nádobu výrobníka požadovaným produktom, ktorý pripravíte podľa návodu výrobcu resp. dodávateľa.
3. Nasadte na hornú časť nádoby kryt a ubezpečte sa, že je nasadený správne.
4. Zapnite ovládač (viď. kapitola 5.1 POPIS OVLÁDACÍCH TLAČIDIEL)
5. Výrobník musí pracovať vždy len s nasadeným vrchným krytom aby sa predchádzalo prípadnej kontaminácii pripravovaného výrobku.
6. Výrobník musí fungovať bez prerušenia: ohrev sa preruší automaticky pri dosiahnutí požadovanej teploty výrobku. Miešacie lopatky sa budú točiť stále.
7. Výrobník je vybavený nádobou s uzavretým, avšak odnímateľným dnom, tak aby bolo možné previesť správne čistenie a sanitáciu.

5.1 POPIS OVLÁDACÍCH TLAČIDIEL

Výrobník je vybavený hlavným vypínačom a jeho funkcia je nasledovná:

Poloha 0 : výrobnik je vypnutý

Poloha 1 : fungujú miešacie lopatky a ohrev

Výrobník je ďalej vybavený termostatom, nachádzajúcim sa na pravej strane výrobníka (čelný pohľad), ktorý slúži na reguláciu teploty pripravovaného výrobku.

Poznámka: Výrobník je okrem tohto termostatu vybavený aj druhým termostatom, ktorý sa nachádza na spodnej časti výrobníka. Tento slúži na nastavenie teploty vyhrievacej platne a je kalibrovaný výrobcom. V prípade potreby je možné znížiť túto teplotu na Vami požadovanú hodnotu. V tomto prípade sa predĺži doba výroby Vami pripravovaného výrobku a nikdy nebude možné aby teplota výrobku dosiahla vyššie hodnoty, ako hodnoty ktoré ste nastavili na spodnom termostate.

5.2 ODPORÚČANIE

Príprava čokolády: pokiaľ chcete čokoládu pripravovať podľa vlastného receptu, rozmiešajte najskôr kakao v samostatnej nádobe a až potom nalejte zmes do nádoby

výrobníka. Pokiaľ používate instantné produkty dodržiavajte pokyny výrobcu resp. dodávateľa. Tento typ produktu môže byť premiešaný priamo v nádobe výrobníka. Zapnite hlavný vypínač do polohy 1 a nastavte termostat na maximum, čiže 90°C, čím dosiahnete teplotu potrebnú na prípravu čokolády. Po uplynutí potrebného času, ktorý môže byť rôzny podľa typu použitého produktu, nastavte ten istý termostat na teplotu, ktorú považujete za vhodnú na podávanie čokolády.

Ď NEPREHLIADNITE

Predtým ako úplne vypnete výrobník (hlavný vypínač v polohe 0), nastavte termostat na minimum a počkajte až obsah nádoby vychladne. Zabráňte tak, aby sa výrobok prichytil alebo pripálil na vyhrievacej platni.

5.3 ČIŠTENIE

Pravidelné čistenia a umývanie sú najdôležitejšie faktory na zabezpečenie kvalitnej chuti Vami pripravovaného nápoju a tiež aj na zabezpečenie maximálnej spoľahlivosti výrobníka. Preto pri čistení výrobníka dodržiavajte nižšie napísané postupy.

Pred demontážou musí byť nádoba výrobníka úplne vyprázdnená.

5.3.1 DEMONTÁŽ

!!! POZOR !!!

Pred demontážou akejkoľvek časti výrobníka, odpojte výrobník zo siete.

1. Vyprázdňte nádobu výrobníka a zložte vrchný kryt.
2. Zložte miešacie lopatky zo stredovej osky.
3. Rozoberte výpustný ventil podľa nasledujúceho postupu (viď. obrázok 1)
4. Zložte nádobu tak, že ju pridvihnete smerom hore.
5. Vytiahnite odkvapkávaciu misku pod výpustným ventilom a vyprázdňte ju.

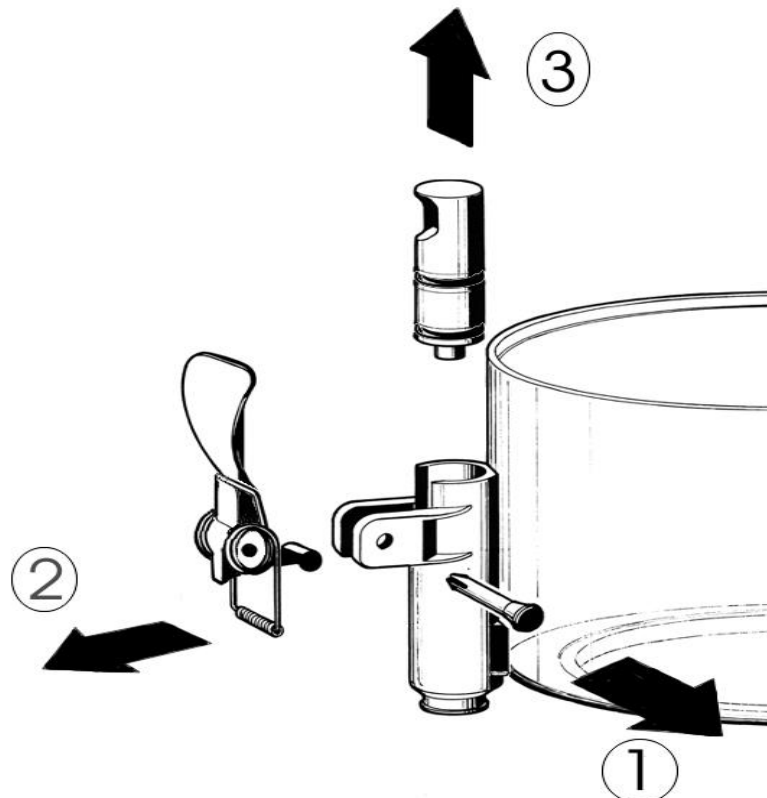

5.3.2 UMÝVANIE

!!! POZOR !!!

Pred umývaním akejkoľvek časti výrobníka, odpojte výrobník zo siete.

Ď NEPREHLIADNITE

Neumývajte žiadne časti výrobníka v automatickej umývačke.

1. Pripravte si do vhodnej nádoby alebo misky cca 4 litre /pri Delice 5L/ cca 2 litre /pri Delice 3L/ horúcej vody (45-60°C) a vhodný čistiaci prostriedok pri ktorom dodržujte doporučeniu a riedenie od výrobcu čistiaceho prostriedku. Príliš silná koncentrácia prostriedku môže spôsobiť poškodenia na umývaných častiach výrobníka. Naopak slabá koncentrácia môže spôsobiť nedokonalé umytie. Na umývanie nepoužívajte drsné predmety ani práškové zmesi.

Ď NEPREHLIADNITE

Aby ste predišli prípadným škodám, používajte len čistiace prostriedky určené na čistenie plastových častí.

2. Doporučujeme použitie jemného kartáču (kefky) na dôkladné umytie tých častí, ktoré prichádzajú do priameho kontaktu s tekutinou.

!!! POZOR !!!

Počas umývania výrobníka nepoužívajte zbytočne veľa vody, pokiaľ sa nachádzate v blízkosti ďalších zariadení zapojených do elektrickej siete. Môžete si spôsobiť elektrický šok alebo poškodiť výrobník.

3. Dôkladne opláchnite všetky umývané časti prúdom tečúcej vody.

5.3.3 SANITÁCIA

Sanitácia musí byť prevedená tesne pred použitím výrobníka. Zabráňte, aby výrobník zostal po vykonaní sanitácie dlhšie nečinný. V tom prípade opakujte sanitáciu znovu pred uvedením do chodu.

1. Predtým než sa pustíte do samotnej sanitácie umyte si ruky antibakteriálnym mydlom.
2. Do nádoby si pripravte roztok horúcej vody a sanitačného prípravku, ktorý je v súlade s platnými hygienickými normami. V prípade, že nemáte vhodný prípravok k dispozícii pripravte si roztok z horúcej vody a chloridu sodného pomere 1 lyžička na každé 2 litre vody.
3. Ponorte všetky časti, ktorých sa týka sanitácie do takto pripraveného roztoku.
4. Takto umyté časti nechajte voľne uschnúť v čistom prostredí.
5. Utrite dosucha všetky vnútorné časti, ktoré ste takto ošetrili jemnou tkaninou.

5.3.4 MONTÁŽ

1. Vložte odkvapkávaciu misku s mriežkou na pôvodné miesto.
2. Natrite piest výpustného ventilu lubrikačným gélom v časti A (viď. obrázok 2).
Pre tento účel použite vždy len potravinársky lubrikačný gél.
3. Nasadte výpustný ventil presne v opačnom poradí ako ste ho demontovali (viď. obrázok 1).

4. Namontujte nádobu výrobníka naspäť na stredovú osku a uistite sa či dobre sedí na pôvodnom mieste.
5. Na stredovú osku nasadíte miešacie lopatky.
6. Nasadíte na nádobu vrchný kryt.

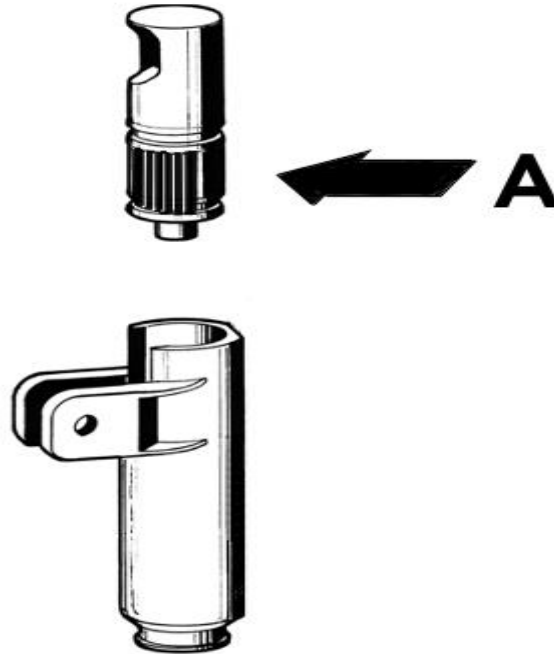

6. ÚDRŽBA

1. **Každý deň:** kontrolujte výrobník a ubezpečte sa, že nedochádza k úniku pripravovaného výrobku cez tesnenie. Pokiaľ zistíte, že dochádza k úniku skontrolujte či je správne zmontovaný výrobník po predchádzajúcej údržbe. V prípade, že zistíte poškodenie tesnenia alebo nejakého dielu cez ktorý dochádza k úniku, nahraďte ho vždy len originálnym náhradným dielom.
2. Aby ste zabránili poškodeniu plastových dielov výrobníka, musia byť časti ktorých sa to týka, nanesené výlučne potravinárskym gélom doporučeným výrobcom, dodaným dodávateľom výrobníka, prípadne kompatibilným s poly karbonátom.